

НАРУЧИЛАЦ
ЈАВНО КОМУНАЛНО ПРЕДУЗЕЋЕ
ШУМАДИЈА КРАГУЈЕВАЦ
ПИБ: 101038983
МАТИЧНИ БРОЈ: 7337167

КОНКУРСНА ДОКУМЕНТАЦИЈА

ЈАВНА НАБАВКА ДОБАРА:

ТЕЗГЕ И МЕТАЛНА ГАЛАНТЕРИЈА ЗА ПИЈАЦЕ
(Пијачне тезге затвореног типа и кровни панели за тезге)

ЈАВНА НАБАВКА МАЛЕ ВРЕДНОСТИ
РЕЗЕРВИСАНА ЈАВНА НАБАВКА
ЈНМВ БР. 18/19-М

Крајњи рок за достављање понуда:	23.04.2019. године, до 11: 00 часова
Јавно отварање:	23.04.2019. године, у 11:10 часова

Април 2019. године

Садржај

Насловна страна	1
Садржај	2
I - Општи подаци о набавци	3
II - Подаци о предмету набавке	4
III - Врста, техничке карактеристике, квалитет и опис услуга	4
IV - Финансијско обезбеђење.....	7
V - Услови за учешће у поступку ЈН из чл. 75. и 76. Закона	7
VI - Упутство понуђачима како да сачине понуду	16
VII - Образац понуде	24
VIII - Модел уговора	28
IX - Образац структуре цене са упутством како да се попуни.....	31
X - Образац трошкова припреме понуде	32
XI - Образац пуномоћја.....	33

Конкурсна документација има 33 стране.

НАРУЧИЛАЦ
ЈКП ШУМАДИЈА КРАГУЈЕВАЦ
ЈНМВ број: 18/19-М

На основу члана 39. и 61. Закона о јавним набавкама („Сл. гласник РС“, бр. 68/2015. и члана 6. Правилника о обавезним елементима конкурсне документације у поступцима јавних набавки и начину доказивања испуњености услова („Сл. гласник РС“, бр. 68/2015), Одлуке о покретању поступка јавне набавке бр. 11-10078 од 10.04.2019.г. и Решења о образовању Комисије за јавну набавку бр. 11-10079 од 10.04.2019.г., припремљена је:

КОНКУРСНА ДОКУМЕНТАЦИЈА

у поступку јавне набавке мале вредности за резервисану јавну набавку:
ТЕЗГЕ И МЕТАЛНА ГАЛАНТЕРИЈА ЗА ПИЈАЦЕ
(Пијачне тезге затвореног типа и кровни панели за тезге)
ЈНМВ бр. 18/19-М

I ОПШТИ ПОДАЦИ О НАБАВЦИ

Наручилац: Јавно комунално предузеће Шумадија Крагујевац, Индустијска бр. 12, Крагујевац, интернет страница www.jkpsumadija.rs

Врста поступка: Наручилац на основу члана 8. Закона о јавним набавкама ("Службени гласник Републике Србије", бр. 12/2012, 14/2015 и 68/2015), спроводи поступак резервисане јавне набавке у којем могу учествовати само установе, организације, удружења или привредни субјекти за радно оспособљавање, професионалну рехабилитацију и запошљавање лица са инвалидитетом, ако та лица чине најмање 30 % запослених, при чему сви учесници у заједничкој понуди и сви подизвођачи морају да буду из наведене групе.

Предметна јавна набавка се спроводи у поступку јавне набавке мале вредности у складу са Законом и подзаконским актима којима се уређују јавне набавке, Законом о општем управном поступку и Законом о облигационим односима.

Предмет јавне набавке су добра: ТЕЗГЕ И МЕТАЛНА ГАЛАНТЕРИЈА ЗА ПИЈАЦЕ (Пијачне тезге затвореног типа и кровни панели за тезге).

Редни број јавне набавке: 18/19 - М.

Процењена вредност јавне набавке: 1.700.000,00 динара без ПДВ-а.

Ознака из општег речника набавке: АА01.

Циљ поступка: Поступак јавне набавке се спроводи ради закључења уговора о јавној набавци.

Лице за контакт: Јелена Радојевић, е-маил: jelena.radojevic@jkpsumadija.rs

II ПОДАЦИ О ПРЕДМЕТУ НАБАВКЕ

1. Предмет јавне набавке

Предмет јавне набавке су добра: ТЕЗГЕ И МЕТАЛНА ГАЛАНТЕРИЈА ЗА ПИЈАЦЕ (Пијачне тезге затвореног типа и кровни панели за тезге).

Шифра из општег речника набавки: АА01.

2. Процењена вредност јавне набавке: 1.700.000,00 динара без ПДВ-а.

3. Партије: Набавка није обликована по партијама.

III ВРСТА, ТЕХНИЧКЕ КАРАКТЕРИСТИКЕ, КВАЛИТЕТ И ОПИС УСЛУГА

2. ТЕХНИЧКА СПЕЦИФИКАЦИЈА ПИЈАЧНИХ ТЕЗГИ ЗАТВОРЕНОГ ТИПА (Пијачне тезге затвореног типа и кровни панели за тезге)

* Пијачне тезге затвореног типа, димензија: 1000 x 2000 x 2400 mm, 22 комада.

Челична конструкција тезге је направљена од кутијастих профила 40 x 30 x 2 mm са ојачањима од 30 x 20 x 2 mm и спојена је заваривањем у СО2 атмосфери.

Конструкција тезге је у доњем делу за смештање робе - сандук, обложена лимом дебљине: 1 mm. Са задње стране сандука је део са перфорираним лимом ради проветравања и двоја врата са контра шаркама и ушицама за катанац. Лим је за конструкцију сандука спојен заваривањем у СО2 атмосфери.

Дно тезге - сандука је од лима дебљине 2 mm.

Радна површина тезге је равна, направљена од алуминијумског лима дебљине 2 mm у циљу једноставног одржавања и чишћења.

Цела конструкција тезге је причвршћена за носеће стубове од кутијастог профила 40 x 30 x 2 mm вијцима М10, чиме је омогућена лака склопивост (монтажа - демонтажа), флексибилност и мобилност тезге.

На врху тезге, на стубовима се поставља кровна конструкција од кутијастих профила 30 x 20 x 2 mm са обликованим носачима од лима дебљине 4 mm и причвршћена је вијцима М8.

Површинска и декоративна заштита свих површина изведена је поступком наношења основне и завршне боје, у складу са захтевом инвеститора

* Кровни панели за тезге: сендвич панели тип 50 /ширине 1 м / дужине 6 м (28 комада).

Панели се достављају исечени на дужну меру од 3 м.

Након потписивања уговора, боја ће се накнадно дефинисати у зависности од места коришћења и уклапања са осталим тезгама које се налазе у објектима ЈКП Шумадија Крагујевац.

Количина и спецификација предмета набавке дата је у делу - Образац понуде конкурсне документације бр. 18/19-М .

Пијачна тезга затвореног типа

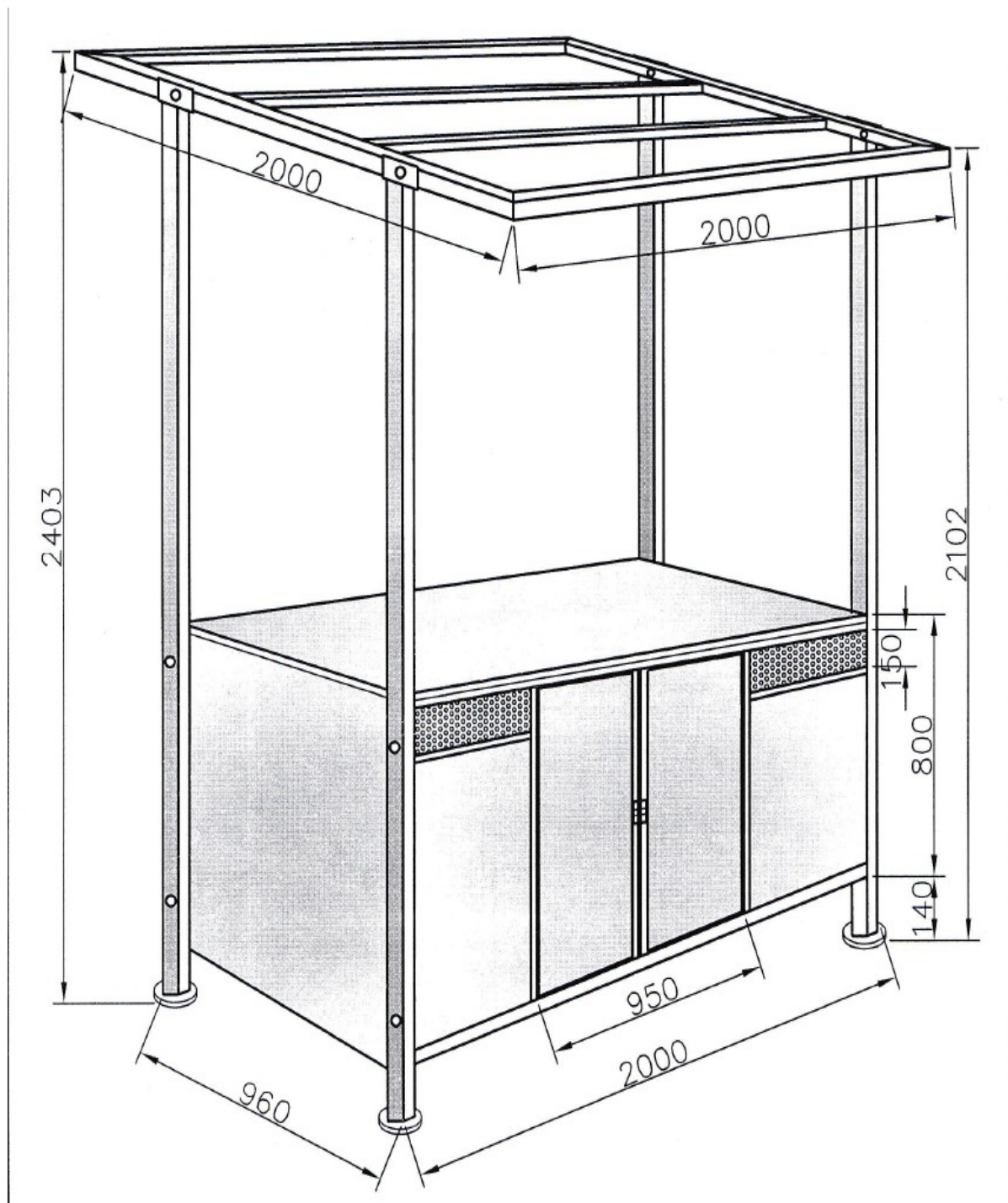

Слика 1.

Прилог (пример): Слика (Кровни панел за тезге)

Кровни панел за тезге

KROVNI TERMOIZOLIRAJUĆI PANEL SA 5 REBRA

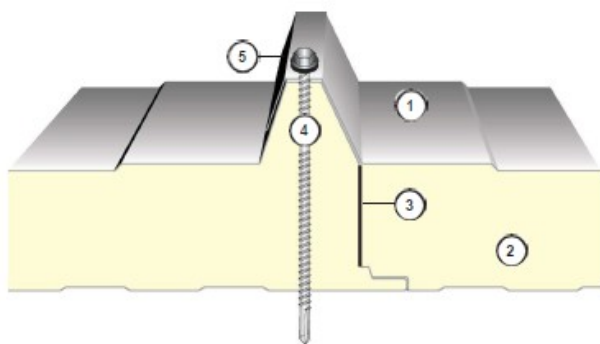

Se može montirati na strukturama sa najmanjim nagibom 7% (najveći nagib se daje u projektu).

- ① Pocinkovani čelični lim prethodno farban
Shodno EN 10143, EN 10346 .i
EN 10169, izdanja na snazi.
Microprofili: STANDARD
- ② Jezgro: poliuretanska pena PUR ili PIR
(nije štetno ili škodljivo).
- ③ Garnitura za zaptivanje: osigurava dobru
termičku izolaciju i zaptivno spajanje.
- ④ Samourezni šraf sa navrtkom i garniturom
EPDM.
- ⑤ Čelična kalota sa garniturom.

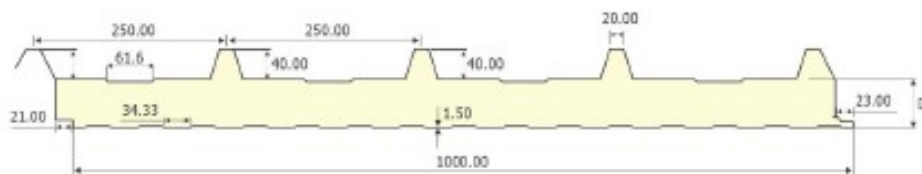

Слика 2.

3. КВАЛИТЕТ, КОЛИЧИНА И ОПИС ДОБАРА

Добра која су предмет јавне набавке морају у погледу квалитета задовољавати и у свему испуњавати захтеве из Техничке спецификације.

IV ФИНАНСИЈСКО ОБЕЗБЕЂЕЊЕ

Изабрани најповољнији Понуђач ће бити у обавези да у тренутку потписивања Уговора достави Наручиоцу:

- Бланко соло меницу регистровану у Регистру меница и овлашћења Народне банке Србије, потписану од стране лица овлашћеног за заступање Понуђача, са печатом Понуђача уз коју се доставља једнократно менично овлашћење, да се меница може попунити до 10% од динарске вредности уговора без ПДВ, за добро и квалитетно извршење предмета јавне набавке са роком важности најмање 30 дана дуже од истека уговореног рока.

Понуђач је, обавезан да уз меницу достави и копију картона депонованих потписа оверену на дан достављања менице, којом се доказује да је лице које потписује бланко соло меницу и менично овлашћење, овлашћено за потписивање и да нема ограничења за исто и оригинал или копију захтева за регистрацију меница.

- Бланко соло меницу за обезбеђење повраћаја авансног плаћања у висини од 30 % од вредности уговора без ПДВ-а, односно у износу од _____ динара; менично овлашћење са роком важења 30 дана дужим од дана уплате аванса са копијом депо картона банака, овереним ОП образцем и листингом са сајта НБС(не захтев за регистрацију) као доказом да је меница регистрована.

При подношењу понуде, понуђач је дужан да за тражена финансијска обезбеђења попуни, потпише и овери изјаву која се даје у прилогу Конкурсне документације.

V УСЛОВИ ЗА УЧЕШЋЕ У ПОСТУПКУ ЈАВНЕ НАБАВКЕ ИЗ ЧЛ. 75. И 76. ЗАКОНА И УПУТСТВО КАКО СЕ ДОКАЗУЈЕ ИСПУЊЕНОСТ ТИХ УСЛОВА

1. УСЛОВИ ЗА УЧЕШЋЕ У ПОСТУПКУ ЈАВНЕ НАБАВКЕ ИЗ ЧЛ. 75. И 76. ЗАКОНА

1.1. Право на учешће у поступку предметне јавне набавке има понуђач који испуњава **обавезне услове** за учешће у поступку јавне набавке дефинисане чл. 75. Закона, и то:

1) Да је регистрован код надлежног органа, односно уписан у одговарајући регистар (чл. 75. ст. 1. тач. 1) Закона);

Доказује достављањем следеће документације:

Извод из Агенције за привредне регистре или Извод из регистра надлежног привредног суда;

Доказ не може бити старији од 2 (два) месеца од датума отварања понуда.

2) Да он и његов законски заступник није осуђиван за неко од кривичних дела као члан организоване криминалне групе, да није осуђиван за кривична дела против привреде, кривична дела против животне средине, кривично дело примања или давања мита, кривично дело преваре (чл. 75. ст. 1. тач. 2) Закона);

Доказује достављањем следеће документације:

Извод из казнене евиденције, односно уверење основног суда на чијем подручју се налази седиште домаћег правног лица, односно седиште представништва или огранка страног правног лица, којим се потврђује да правно лице није осуђивано за кривична дела против привреде, кривична дела против животне средине, кривично дело примања или давања мита, кривично дело преваре;

Доказ не може бити старији од 2 (два) месеца од датума отварања понуда.

3) Да је измирио доспеле порезе, доприносе и друге јавне дажбине у складу са прописима Републике Србије или стране државе када има седиште на њеној територији (чл. 75. ст. 1. тач. 4) Закона);

Доказује достављањем следеће документације:

Потврде привредног и прекршајног суда да му није изречена мера забране обављања делатности, или потврда Агенције за привредне регистре да код овог органа није регистровано, да му је као привредном друштву изречена мера забране обављања делатности која је на снази у време објаве позива за подношење понуда;

Докази морају бити издати након објављивања позива за подношење понуде односно слања позива за подношење понуде.

4) Да има важећу дозволу надлежног органа за обављање делатности која је предмет јавне набавке (чл. 75. ст. 1. тач. 5) Закона), уколико је иста прописана посебним прописима.

(За предметну јавну набавку потребно је доставити: Важећу дозволу надлежног органа за радно оспособљавање, професионалну рехабилитацију и запошљавање лица са инвалидитетом).

1.2. Уколико понуђач подноси понуду са подизвођачем, у складу са чланом 80. Закона, подизвођач мора да испуњава обавезне услове из члана 75. став 1. тач. 1) до 4) Закона и услов из члана 75. став 1. тачка 5) Закона, за део набавке који ће понуђач извршити преко подизвођача.

У предметном поступку подизвођач мора бити установа, организација, удружење или привредни субјекти за радно оспособљавање, професионалну рехабилитацију и запошљавање лица са инвалидитетом, ако та лица чине најмање 30 % запослених.

1.3. Уколико понуду подноси група понуђача, сваки понуђач из групе понуђача, мора да испуни обавезне услове из члана 75. став 1. тач. 1) до 4) Закона, а додатне услове испуњавају заједно.

Услов из члана 75. став 1. тач. 5) Закона, дужан је да испуни понуђач из групе понуђача којем је поверено извршење дела набавке за који је неопходна испуњеност тог услова.

У предметном поступку сваки члан групе мора бити установа, организација, удружење или привредни субјекти за радно оспособљавање, професионалну рехабилитацију и запошљавање лица са инвалидитетом, ако та лица чине најмање 30 % запослених.

1. УПУТСТВО КАКО СЕ ДОКАЗУЈЕ ИСПУЊЕНОСТ УСЛОВА

Испуњеност обавезних услова за учешће у поступку предметне јавне набавке, у складу са чл. 77. став 4. Закона, понуђач доказује достављањем Изјаве, осим услова из члана 75. став 1. тачка 5) овог закона (Образац изјаве понуђача, дат је у прилогу конкурсне документације), којом под пуном материјалном и кривичном одговорношћу потврђује да испуњава услове за учешће у поступку јавне набавке из чл. 75. Закона, дефинисане овом конкурсном документацијом.

Изјава мора да буде потписана од стране овлашћеног лица понуђача и оверена печатом. Уколико Изјаву потписује лице које није уписано у регистар као лице овлашћено за заступање, потребно је уз понуду доставити овлашћење за потписивање.

Услов из чл. 75. ст. 1 тачка 5) Закона: Доказ: Копија решења надлежног министарства којим се доказује да су испуњени услови из Закона о радном оспособљавању и запошљавању инвалида.

Уколико понуду подноси група понуђача, Изјава мора бити потписана од стране овлашћеног лица сваког понуђача из групе понуђача и оверена печатом.

У предметном поступку сваки члан групе мора бити установа, организација, удружење или привредни субјекти за радно оспособљавање, професионалну рехабилитацију и запошљавање лица са инвалидитетом, ако та лица чине најмање 30 % запослених.

Уколико понуђач подноси понуду са подизвођачем, понуђач је дужан да достави Изјаву подизвођача (Образац изјаве подизвођача, дат је у прилогу конкурсне документације), потписану од стране овлашћеног лица подизвођача и оверену печатом.

У предметном поступку подизвођач мора бити установа, организација, удружење или привредни субјекти за радно оспособљавање, професионалну рехабилитацију и запошљавање лица са инвалидитетом, ако та лица чине најмање 30 % запослених.

Наручилац може пре доношења одлуке о додели уговора да тражи од понуђача, чија је понуда оцењена као најповољнија, да достави на увид оригинал или оверену копију свих или појединих доказа о испуњености услова.

Ако понуђач у остављеном примереном року, који не може бити краћи од 5 дана, не достави на увид оригинал или оверену копију тражених доказа, наручилац ће његову понуду одбити као неприхватљиву.

Понуђач није дужан да доставља на увид доказе који су јавно доступни на интернет страницама надлежних органа.

Понуђач је дужан да без одлагања писмено обавести наручиоца о било којој промени у вези са испуњеношћу услова из поступка јавне набавке, која наступи до доношења одлуке, односно закључења уговора, односно током важења уговора о јавној набавци и да је документује на прописани начин.

Уз понуду Понуђачи су у обавези да доставе и следеће обрасце и документа:

- Образац понуде – (попуњен, потписан и оверен);
- Модел уговора – (попуњен, потписан и оверен);
- Образац структуре цене - (попуњен, потписан и оверен);
- Образац трошкова припреме понуде – (попуњен, потписан и оверен);
- Изјава о независној понуди – (попуњена, потписана и оверена),
- Изјава о поштовању обавеза из чл. 75. став 2. Закона – (попуњена, потписана и оверена);
- Изјава да понуђач прихвата све услове из Позива и Конкурсне документације (попуњена, потписана и оверена);
- Изјава о финансијском обезбеђењу (**Бланко соло меницу за добро и квалитетно извршење предмета јавне набавке и бланко соло меницу за обезбеђење повраћаја авансног плаћања**) - (попуњена, потписана и оверена).

Понуђач мора све обрасце и изјаве које су саставни део конкурсне документације, поунити читко. Попуњени обрасци морају бити јасни, недвосмислени, потписани од стране овлашћеног лица и оверени печатом, у свему у складу са конкурсном документацијом. Сваку страну Модела уговора потребно је да попуни, овери печатом овлашћено лице понуђача, чиме потврђује да прихвата све елементе уговора.

ОБРАЗАЦ ИЗЈАВЕ О ИСПУЊАВАЊУ УСЛОВА ИЗ ЧЛ. 75. И 76. ЗАКОНА

ИЗЈАВА ПОНУЂАЧА О ИСПУЊАВАЊУ УСЛОВА ИЗ ЧЛ. 75. ЗАКОНА У ПОСТУПКУ ЈАВНЕ НАБАВКЕ МАЛЕ ВРЕДНОСТИ

У складу са чланом 77. став 4. Закона, под пуном материјалном и кривичном одговорношћу, као заступник понуђача, дајем следећу:

ИЗЈАВУ

Понуђач _____ у поступку јавне набавке мале вредности (Резервисана јавна набавка) - набавка добара-ТЕЗГЕ И МЕТАЛНА ГАЛАНТЕРИЈА ЗА ПИЈАЦЕ (Пијачне тезге затвореног типа и кровни панели за тезге), ЈНМВ број 18/19-М, испуњава све услове из чл. 75. Закона, односно услове дефинисане конкурсном документацијом за предметну јавну набавку, и то:

- 1) Понуђач је регистрован код надлежног органа, односно уписан у одговарајући регистар;
- 2) Понуђач и његов законски заступник нису осуђивани за неко од кривичних дела као члан организоване криминалне групе, да није осуђиван за кривична дела против привреде, кривична дела против животне средине, кривично дело примања или давања мита, кривично дело преваре;
- 3) Понуђач је измирио доспеле порезе, доприносе и друге јавне дажбине у складу са прописима Републике Србије (или стране државе када има седиште на њеној територији);
- 4) Да има важећу дозволу надлежног органа за обављање делатности која је предмет јавне набавке (чл. 75. ст. 1. тач. 5) Закона), уколико је иста прописана посебним прописима.
(За предметну јавну набавку потребно је доставити: Важећу дозволу надлежног органа за радно оспособљавање, професионалну рехабилитацију и запошљавање лица са инвалидитетом).

Место: _____

Понуђач

Датум: _____

М.П. _____

Напомена: Уколико понуду подноси група понуђача, Изјава мора бити потписана од стране овлашћеног лица сваког понуђача из групе понуђача и оверена печатом.

У предметном поступку сваки члан групе мора бити установа, организација, удружење или привредни субјекти за радно оспособљавање, професионалну рехабилитацију и запошљавање лица са инвалидитетом, ако та лица чине најмање 30 % запослених.

**ИЗЈАВА ПОДИЗВОЂАЧА
О ИСПУЊАВАЊУ УСЛОВА ИЗ ЧЛ. 75. ЗАКОНА У ПОСТУПКУ ЈАВНЕ
НАБАВКЕ МАЛЕ ВРЕДНОСТИ**

У складу са чланом 77. став 4. Закона, под пуном материјалном и кривичном одговорношћу, као заступник подизвођача, дајем следећу

ИЗЈАВУ

Подизвођач _____ у поступку **јавне набавке мале вредности (Резервисана јавна набавка) - набавка добара - ТЕЗГЕ И МЕТАЛНА ГАЛАНТЕРИЈА ЗА ПИЈАЦЕ (Пијачне тезге затвореног типа и кровни панели за тезге), ЈНМВ број 18/19-М**, испуњава све услове из чл. 75. Закона, односно услове дефинисане конкурсном документацијом за предметну јавну набавку, и то:

- 1) Подизвођач је регистрован код надлежног органа, односно уписан у одговарајући регистар;
- 2) Подизвођач и његов законски заступник нису осуђивани за неко од кривичних дела као члан организоване криминалне групе, да није осуђиван за кривична дела против привреде, кривична дела против животне средине, кривично дело примања или давања мита, кривично дело преваре;
- 3) Подизвођач је измирио доспеле порезе, доприносе и друге јавне дажбине у складу са прописима Републике Србије (или стране државе када има седиште на њеној територији).
- 4) Да има важећу дозволу надлежног органа за обављање делатности која је предмет јавне набавке (чл. 75. ст. 1. тач. 5) Закона), уколико је иста прописана посебним прописима.

(За предметну јавну набавку потребно је доставити: Важећу дозволу надлежног органа за радно оспособљавање, професионалну рехабилитацију и запошљавање лица са инвалидитетом).

Место: _____

Подизвођач

Датум: _____

М.П.

Уколико понуђач подноси понуду са подизвођачем, Изјава мора бити потписана од стране овлашћеног лица подизвођача и оверена печатом.

У предметном поступку подизвођач мора бити установа, организација, удружење или привредни субјекти за радно оспособљавање, професионалну рехабилитацију и запошљавање лица са инвалидитетом, ако та лица чине најмање 30 % запослених.

У складу са чланом 26. Закона о јавним набавкама („Службени гласник РС“ број 124/2012, 14/2015 и 68/2015) као и чланом 6. Правилника о обавезним елементима конкурсне документације у поступцима јавних набавки и начину доказивања испуњености услова, као понуђач: _____,
из _____ дајем:

ИЗЈАВУ

О НЕЗАВИСНОЈ ПОНУДИ

Под пуном материјалном и кривичном одговорношћу потврђујем да сам понуду у поступку **јавне набавке мале вредности (Резервисана јавна набавка) - набавка добара – ТЕЗГЕ И МЕТАЛНА ГАЛАНТЕРИЈА ЗА ПИЈАЦЕ (Пијачне тезге затвореног типа и кровни панели за тезге), ЈНМВ бр. 18/19-М**, поднео без договора са другим понуђачима или заинтересованим лицима.

Датум:

М.П.

Потпис понуђача

Напомена: У случају постојања основане сумње у истинитост изјаве о независној понуди, наручилац ће одмах обавестити организацију надлежну за заштиту конкуренције. Организација надлежна за заштиту конкуренције, може понуђачу, односно заинтересованом лицу изрећи меру забране учешћа у поступку јавне набавке ако утврди да је понуђач, односно заинтересовано лице повредило конкуренцију у поступку јавне набавке у смислу закона којим се уређује заштита конкуренције. Мера забране учешћа у поступку јавне набавке може трајати до две године. Повреда конкуренције представља негативну референцу, у смислу члана 82. став 1. тачка 2) Закона.

Напомена: Уколико понуду подноси група понуђача, Изјава мора бити потписана од стране овлашћеног лица сваког понуђача из групе понуђача и оверена печатом.

У предметном поступку сваки члан групе мора бити установа, организација, удружење или привредни субјекти за радно оспособљавање, професионалну рехабилитацију и запошљавање лица са инвалидитетом, ако та лица чине најмање 30 % запослених.

**ИЗЈАВА О ПОШТОВАЊУ ОБАВЕЗА
ИЗ ЧЛ. 75 СТАВ 2. ЗАКОНА**

У вези члана 75. став 2. Закона о јавним набавкама, у својству овлашћеног лица, дајем следећу:

ИЗЈАВУ

Понуђач _____ у поступку **јавне набавке мале вредности (Резервисана јавна набавка) - набавка добара - ТЕЗГЕ И МЕТАЛНА ГАЛАНТЕРИЈА ЗА ПИЈАЦЕ (Пијачне тезге затвореног типа и кровни панели за тезге), ЈНМВ број 18/19-М**, поштовао је обавезе које произлазе из важећих прописа о заштити на раду, запошљавању и условима рада, заштити животне средине и гарантује да нема забрану обављања делатности која је на снази у време подношења понуде.

Место: _____

Понуђач

Датум: _____

М.П.

Напомена: Уколико понуду подноси група понуђача, Изјава мора бити потписана од стране овлашћеног лица сваког понуђача из групе понуђача и оверена печатом.

У предметном поступку сваки члан групе мора бити установа, организација, удружење или привредни субјекти за радно оспособљавање, професионалну рехабилитацију и запошљавање лица са инвалидитетом, ако та лица чине најмање 30 % запослених.

ИЗЈАВА О ФИНАНСИЈСКОМ ОБЕЗБЕЂЕЊУ

Назив правног – физичког лица:

Место: _____; МБ: _____; ПИБ: _____;

Датум: ____ . ____ . 2019. године.

У својству овлашћеног лица, дајем:

ИЗЈАВУ

Под пуном моралном, материјалном и кривичном одговорношћу да ћу уколико будем изабран као најповољнији понуђач при потписивању Уговора за **јавну набавку мале вредности (резервисана јавна набавка), ЈНМВ бр. 18/19 - М - ТЕЗГЕ И МЕТАЛНА ГАЛАНТЕРИЈА ЗА ПИЈАЦЕ (Пијачне тезге затвореног типа и кровни панели за тезге)**, доставити тражено финансијско обезбеђење из дела IV Конкурсне документације:

- Бланко соло меницу за добро и квалитетно извршење предмета јавне набавке у висини од 10 % без ПДВ-а.
- Бланко соло меницу за обезбеђење повраћаја авансног плаћања у висини од 30 % од вредности уговора, односно у висини авансне уплате без ПДВ-а.

Овлашћено лице понуђача

(М.П.)

VI УПУТСТВО ПОНУЂАЧИМА КАКО ДА САЧИНЕ ПОНУДУ

1. ПОДАЦИ О ЈЕЗИКУ НА КОЈЕМ ПОНУДА МОРА ДА БУДЕ САСТАВЉЕНА

Понуђач подноси понуду на српском језику.

2. НАЧИН НА КОЈИ ПОНУДА МОРА ДА БУДЕ САЧИЊЕНА

Понуда се доставља у писаном облику, **ИСКЉУЧИВО** на обрасцима које понуђач добија од наручиоца приликом преузимања конкурсне документације, лично, са Портала јавних набавки односно интернет странице наручиоца.

Појединачне обрасце садржане у конкурсној документацији, понуђач попуњава читко, јасно и недвосмислено.

Понуђач понуду подноси непосредно или путем поште у затвореној коверти или кутији, затворену на начин да се приликом отварања понуда може са сигурношћу утврдити да се први пут отвара.

На полеђини коверте или на кутији навести назив и адресу понуђача.

У случају да понуду подноси група понуђача, на коверти је потребно назначити да се ради о групи понуђача и навести називе и адресу свих учесника у заједничкој понуди.

Понуду доставити на адресу: ЈКП Шумадија Крагујевац, 34000 Крагујевац, Индустријска бр. 12, са знаком:

„Понуда за јавну набавку мале вредности (Резервисана јавна набавка) - набавка добара - ТЕЗГЕ И МЕТАЛНА ГАЛАНТЕРИЈА ЗА ПИЈАЦЕ (Пијачне тезге затвореног типа и кровни панели за тезге), ЈНМВ број 18/19-М - НЕ ОТВАРАТИ”.

Понуда се сматра благовременом уколико је примљена од стране понуђача до **23.04.2019. године до 11: 00 часова. Отварање понуда истог дана у 11:10 часова у просторијама ЈКП Шумадија Крагујевац, ул. Индустријска бр. 12, 34000 Крагујевац.**

Наручилац ће, по пријему одређене понуде, на коверти, односно кутији у којој се понуда налази, обележити време пријема и евидентирати број и датум понуде према редоследу приспећа.

Уколико је понуда достављена непосредно наручилац ће понуђачу предати потврду пријема понуде.

У потврди о пријему наручилац ће навести датум и сат пријема понуде.

Понуда коју наручилац није примио у року одређеном за подношење понуда, односно која је примљена по истеку дана и сата до којег се могу понуде подносити, сматраће се неблаговременом.

3. ПАРТИЈЕ

Предмет јавне набавке није обликован по партијама.

4. ПОНУДА СА ВАРИЈАНТАМА

Подношење понуде са варијантама није дозвољено.

5. НАЧИН ИЗМЕНЕ, ДОПУНЕ И ОПОЗИВА ПОНУДЕ

У року за подношење понуде понуђач може да измени, допуни или опозове своју понуду на начин који је одређен за подношење понуде.

Понуђач је дужан да јасно назначи који део понуде мења односно која документа накнадно доставља.

Измену, допуну или опозив понуде треба доставити на адресу: ЈКП Шумадија Крагујевац, Индустијска бр. 12, 34000 Крагујевац са знаком:

„Измена понуде за резервисану јавну набавку - ТЕЗГЕ И МЕТАЛНА ГАЛАНТЕРИЈА ЗА ПИЈАЦЕ (Пијачне тезге затвореног типа и кровни панели за тезге), ЈНМВ број 18/19-М- НЕ ОТВАРАТИ”

или

„Допуна понуде за резервисану јавну набавку - ТЕЗГЕ И МЕТАЛНА ГАЛАНТЕРИЈА ЗА ПИЈАЦЕ (Пијачне тезге затвореног типа и кровни панели за тезге) , ЈНМВ број 18/19-М - НЕ ОТВАРАТИ”

или

„Опозив понуде за резервисану јавну набавку - ТЕЗГЕ И МЕТАЛНА ГАЛАНТЕРИЈА ЗА ПИЈАЦЕ (Пијачне тезге затвореног типа и кровни панели за тезге), ЈНМВ број 18/19-М - НЕ ОТВАРАТИ”

или

„Измена и допуна понуде за резервисану јавну набавку - ТЕЗГЕ И МЕТАЛНА ГАЛАНТЕРИЈА ЗА ПИЈАЦЕ (Пијачне тезге затвореног типа и кровни панели за тезге), ЈНМВ број 18/19-М - НЕ ОТВАРАТИ”

На полеђини коверте или на кутији навести назив и адресу понуђача. У случају да понуду подноси група понуђача, на коверти је потребно назначити да се ради о групи понуђача и навести називе и адресу свих учесника у заједничкој понуди.

По истеку рока за подношење понуда понуђач не може да повуче нити да мења своју понуду.

6. УЧЕСТВОВАЊЕ У ЗАЈЕДНИЧКОЈ ПОНУДИ ИЛИ КАО ПОДИЗВОЂАЧ

Понуђач може да поднесе само једну понуду.

Понуђач који је самостално поднео понуду не може истовремено да учествује у заједничкој понуди или као подизвођач, нити исто лице може учествовати у више заједничких понуда.

У Обрасцу понуде, понуђач наводи на који начин подноси понуду, односно да ли подноси понуду самостално, или као заједничку понуду, или подноси понуду са подизвођачем.

7. ПОНУДА СА ПОДИЗВОЂАЧЕМ

Уколико понуђач подноси понуду са подизвођачем дужан је да у Обрасцу понуде наведе да понуду подноси са подизвођачем, проценат укупне вредности набавке који ће поверити подизвођачу, а који не може бити већи од 50%, као и део предмета набавке који ће извршити преко подизвођача.

У предметном поступку подизвођач мора бити установа, организација, удружење или привредни субјекти за радно оспособљавање, професионалну рехабилитацију и запошљавање лица са инвалидитетом, ако та лица чине најмање 30 % запослених.

Понуђач у Обрасцу понуде наводи назив и седиште подизвођача, уколико ће делимично извршење набавке поверити подизвођачу.

Уколико уговор о јавној набавци буде закључен између наручиоца и понуђача који подноси понуду са подизвођачем, тај подизвођач ће бити наведен и у уговору о јавној набавци.

Понуђач је дужан да за подизвођаче достави доказе о испуњености услова који су наведени у конкурсној документацији, у складу са упутством како се доказује испуњеност услова (Образац изјаве дат у прилогу конкурсне документације).

Понуђач у потпуности одговара наручиоцу за извршење обавеза из поступка јавне набавке, односно извршење уговорних обавеза, без обзира на број подизвођача.

Понуђач је дужан да наручиоцу, на његов захтев, омогући приступ код подизвођача, ради утврђивања испуњености тражених услова.

8. ЗАЈЕДНИЧКА ПОНУДА

Понуду може поднети група понуђача.

Уколико понуду подноси група понуђача, саставни део заједничке понуде мора бити споразум којим се понуђачи из групе међусобно и према наручиоцу обавезују на извршење јавне набавке, а који обавезно садржи податке из члана 81. ст. 4. тач. 1) до 6) Закона и то податке о:

- члану групе који ће бити носилац посла, односно који ће поднети понуду и који ће заступати групу понуђача пред наручиоцем,
- понуђачу који ће у име групе понуђача потписати уговор,
- понуђачу који ће у име групе понуђача дати средство обезбеђења,
- понуђачу који ће издати рачун,
- рачуну на који ће бити извршено плаћање,
- обавезама сваког од понуђача из групе понуђача за извршење уговора

У предметном поступку сваки члан групе мора бити установа, организација, удружење или привредни субјекти за радно оспособљавање, професионалну рехабилитацију и запошљавање лица са инвалидитетом, ако та лица чине најмање 30 % запослених.

Група понуђача је дужна да достави све доказе о испуњености услова који су наведени у конкурсној документацији, у складу са упутством како се доказује испуњеност услова.

Понуђачи из групе понуђача одговарају неограничено солидарно према наручиоцу.

Задруга може поднети понуду самостално, у своје име, а за рачун задругара или заједничку понуду у име задругара.

Ако задруга подноси понуду у своје име за обавезе из поступка јавне набавке и уговора о јавној набавци одговара задруга и задругари у складу са законом.

Ако задруга подноси заједничку понуду у име задругара за обавезе из поступка јавне набавке и уговора о јавној набавци неограничено солидарно одговарају задругари.

8.1) Негативне референце

1. На основу члана 82. Закона о јавним набавкама (Сл. Гласник 68/2015) наручилац може одбити понуду уколико поседује доказ да је понуђач у претходне три године пре објављивања позива за подношење понуда у поступку јавне набавке:

1. Поступао супротно забрани из чл. 23 и 25. овог закона;
2. Учинио повреду конкуренције;
3. Доставио неистините податке у понуди или без оправданих разлога одбио да закључи уговор о јавној набавци, након што му је уговор додељен;
4. Одбио да достави доказе и средства обезбеђења на шта се у понуди обавезао.

2. Наручилац може одбити понуду уколико поседује доказ који потврђује да понуђач није испуњавао своје обавезе по раније закљученим уговорима о јавним набавкама који су се односили на исти предмет набавке, за период од предходне три године пре објављивања позива за подношење понуда. Доказ из става 1. и 2. овог члана може бити:

1. Правоснажна судска одлука или коначна одлука другог надлежног органа (наручилац може одбити понуду ако поседује доказ који се односи на поступак који је спровео или уговор који је закључио и други наручилац ако је предмет набавке истоврсан);
2. Исправа о реализованом средству обезбеђења испуњења обавеза у поступку јавне набавке или испуњења уговорних обавеза;
3. Исправа о неплаћеној уговорној казни;
4. Рекламације потрошача, односно корисника, ако нису отклоњене у уговореном року;
5. Извештај Надзорног органа о изведеним радовима који нису у складу са пројектом, односно уговором;
6. Изјава о раскиду уговора због неиспуњења битних елемената уговора дата на начин и под условима предвиђеним законом којим се уређују облигациони односи;
7. Доказ о ангажовању на извршењу уговора о јавној набавци лица која нису означена у понуди као подизвођачи, односно чланови групе понуђача;
8. Одговарајући доказ примерен предмету јавне набавке, одређен конкурсном документацијом, који се односи на испуњење обавеза у ранијим поступцима јавне набавке или по раније закљученим уговорима о јавним набавкама.

3. Наручилац може одбити понуду ако поседује доказ из редног бр. 1. овог става који се односи на поступак који је спровео или уговор који је закључио и други наручилац ако је предмет јавне набавке истоврстан.

9. НАЧИН И УСЛОВИ ПЛАЋАЊА, КАО И ДРУГЕ ОКОЛНОСТИ ОД КОЈИХ ЗАВИСИ ПРИХВАТЉИВОСТ ПОНУДЕ

9.1. Захтеви у погледу начина, рока и услова плаћања.

Рок плаћања: Авансно 30% у року од 3 дана од дана закључења уговора, 70 % у року од 45 дана од датума пријема исправног рачуна.

Плаћање се врши уплатом на рачун понуђача.

Рок плаћања 45 дана (у складу са Законом о роковима измирења новчаних обавеза у комерцијалним трансакцијама („Сл. гласник РС” бр. 119/12 и 68/15).

9.2. Захтев у погледу рока важења понуде

Рок важења понуде не може бити краћи од 60 дана од дана отварања.

У случају истека рока важења понуде, наручилац је дужан да у писаном облику затражи од понуђача продужење рока важења понуде.

Понуђач који прихвати захтев за продужење рока важења понуде не може мењати понуду.

9.3. Рок израде и место испоруке

Рок испоруке добара: 35 дана од дана потписивања уговора.

Место испоруке: ЈКП Шумадија Крагујевац, ул. Индустријска бр. 12, 34000 Крагујевац.

9.4. Гарантни рок

Гарантни период на испоручена добра је 30 месеци.

10. ВАЛУТА И НАЧИН НА КОЈИ МОРА ДА БУДЕ НАВЕДЕНА И ИЗРАЖЕНА ЦЕНА У ПОНУДИ

Цена мора бити исказана у динарима, са и без пореза на додату вредност.

Цена је фиксна за време трајања уговора и не може се мењати.

Ако је у понуди исказана неубичајено ниска цена, наручилац ће поступити у складу са чланом 92. Закона.

11. ДОДАТНЕ ИНФОРМАЦИЈЕ ИЛИ ПОЈАШЊЕЊА У ВЕЗИ СА ПРИПРЕМАЊЕМ ПОНУДЕ

Заинтересовано лице може, у писаном облику на адресу ЈКП Шумадија Крагујевац, Индустријска бр. 12, 34000 Крагујевац, и на е-маил адресу jelena.radojevic@jkpsumadija.rs, тражити од наручиоца додатне информације или појашњења у вези са припремањем понуде, најкасније 5 дана пре истека рока за подношење понуде.

Наручилац ће заинтересованом лицу у року од 3 (три) дана од дана пријема захтева за додатним информацијама или појашњењима конкурсне документације, одговор

доставити у писаном облику и истовремено ће ту информацију објавити на Порталу јавних набавки и на својој интернет страници.

Додатне информације или појашњења упућују се са напоменом: „**Захтев за додатним информацијама или појашњењима конкурсне документације, резервисана јавна набавка, ЈНМВ бр. 18/19-М - ТЕЗГЕ И МЕТАЛНА ГАЛАНТЕРИЈА ЗА ПИЈАЦЕ (Пијачне тезге затвореног типа и кровни панели за тезге)**”.

Ако наручилац измени или допуни конкурсну документацију 8 или мање дана пре истека рока за подношење понуда, дужан је да продужи рок за подношење понуда и објави обавештење о продужењу рока за подношење понуда.

По истеку рока предвиђеног за подношење понуда наручилац не може да мења нити да допуњује конкурсну документацију.

Тражење додатних информација или појашњења у вези са припремањем понуде телефоном није дозвољено.

Комуникација у поступку јавне набавке врши се искључиво на начин одређен чланом 20. Закона.

12. ДОДАТНА ОБЈАШЊЕЊА ОД ПОНУЂАЧА ПОСЛЕ ОТВАРАЊА ПОНУДА И КОНТРОЛА КОД ПОНУЂАЧА ОДНОСНО ЊЕГОВОГ ПОДИЗВОЂАЧА

После отварања понуда наручилац може приликом стручне оцене понуда да у писаном облику захтева од понуђача додатна објашњења која ће му помоћи при прегледу, вредновању и упоређивању понуда, а може да врши контролу (увид) код понуђача, односно његовог подизвођача (члан 93. Закона).

Уколико наручилац оцени да су потребна додатна објашњења или је потребно извршити контролу (увид) код понуђача, односно његовог подизвођача, наручилац ће понуђачу оставити примерени рок да поступи по позиву наручиоца, односно да омогући наручиоцу контролу (увид) код понуђача, као и код његовог подизвођача.

Наручилац може уз сагласност понуђача да изврши исправке рачунских грешака уочених приликом разматрања понуде по окончаном поступку отварања.

У случају разлике између јединичне и укупне цене, меродавна је јединична цена. Ако се понуђач не сагласи са исправком рачунских грешака, наручилац ће његову понуду одбити као неприхватљиву.

13. ВРСТА КРИТЕРИЈУМА ЗА ДОДЕЛУ УГОВОРА, ЕЛЕМЕНТИ КРИТЕРИЈУМА НА ОСНОВУ КОЈИХ СЕ ДОДЕЉУЈЕ УГОВОР И МЕТОДОЛОГИЈА ЗА ДОДЕЛУ ПОНДЕРА ЗА СВАКИ ЕЛЕМЕНТ КРИТЕРИЈУМА

Избор најповољније понуде ће се извршити применом критеријума „**најнижа понуђена цена**” без ПДВ-а, што представља укупну вредност понуде без ПДВ-а.

14. НАЧИН И РОК ЗА ПОДНОШЕЊЕ ЗАХТЕВА ЗА ЗАШТИТУ ПРАВА ПОНУЂАЧА

Захтев за заштиту права може да поднесе понуђач, подносилац пријаве, кандидат, односно заинтересовано лице, које има интерес за доделу уговора, односно оквирног споразума у конкретном поступку јавне набавке и који је претрпео или би могао да претрпи штету због поступања наручиоца противно одредбама Закона о јавним набавкама.

Захтев за заштиту права подноси се наручиоцу, а копија се истовремено доставља Републичкој комисији. Примерак захтева за заштиту права подносилац истовремено доставља Републичкој комисији. Захтев за заштиту права се доставља непосредно, електронском поштом на е-маил jelena.radojevic@jkpsumadija.rs, или препорученом поштом са повратницом на адресу: ЈКП Шумадија Крагујевац, ул. Индустијска бр. 12, 34000 Крагујевац.

Захтев за заштиту права се може поднети у току целог поступка јавне набавке, против сваке радње наручиоца, осим уколико Законом није другачије одређено.

О поднетом захтеву за заштиту права наручилац обавештава све учеснике у поступку јавне набавке, односно објављује обавештење о поднетом захтеву на Порталу јавних набавки, најкасније у року од 2 дана од дана пријема захтева.

Уколико се захтевом за заштиту права оспорава врста поступка, садржина позива за подношење понуда или конкурсне документације, захтев ће се сматрати благовременим уколико је примљен од стране наручиоца најкасније 3 дана пре истека рока за подношење понуда, без обзира на начин достављања и уколико је подносилац захтева у складу са чл. 63. став 2. закона указао наручиоцу на евентуалне недостатке и неправилности, а наручилац исте није отклонио.

После доношења одлуке о додели уговора из чл. 108. Закона или одлуке о обустави поступка јавне набавке из чл. 109. Закона, рок за подношење захтева за заштиту права је 5 дана од дана објављивања одлуке на Порталу јавних набавки.

Захтевом за заштиту права не могу се оспоравати радње наручиоца предузете у поступку јавне набавке ако су подносиоцу захтева били или могли бити познати разлози за његово подношење пре истека рока за подношење захтева из чл. 149. став. 3,4. ЗЈН, а подносилац захтева га није поднео пре истека тог рока.

Ако је у истом поступку јавне набавке поново поднет захтев за заштиту права од стране истог подносиоца захтева, у том захтеву се не могу оспоравати радње наручиоца за које је подносилац захтева знао или могао знати приликом подношења претходног захтева.

Подносилац захтева је дужан да на рачун буџета Републике Србије уплати таксу од 60.000,00 динара (број жиро рачуна: 840-30678845-06, шифра плаћања: 153; позив на број 97 50-016; сврха: Републичка административна такса са знаком ЈНМВ бр. 18/19-М; корисник: Буџет Републике Србије). Копију уплатнице понуђач је дужан да приложи (Наручиоцу) уз поднети захтев за заштиту права.

Поступак заштите права понуђача регулисан је одредбама чл. 138. - 167. Закона.

16. РОК У КОЈЕМ ЋЕ УГОВОР БИТИ ЗАКЉУЧЕН

Наручилац је дужан да уговор о јавној набавци достави понуђачу којем је уговор додељен у року од 8 (осам) дана од дана протека рока за подношење захтева за заштиту права из члана 149. Закона о јавним набавкама.

У случају да је поднета само једна понуда наручилац може закључити уговор пре истека рока за подношење захтева за заштиту права, у складу са чланом 112. став 2. тачка 5) Закона.

17. Елементи критеријума, односно начин на основу којих ће наручилац извршити доделу уговора у ситуацији када постоје две или више понуда са истом понуђеном ценом

Уколико две или више понуда имају исту најнижу понуђену цену, наручилац ће уговор доделити понуђачу који буде извучен путем жреба. Наручилац ће писмено обавестити све понуђаче који су поднели понуде о датуму када ће се одржати извлачење путем жреба. Жребом ће бити обухваћене само оне понуде које имају једнаку најнижу понуђену цену. Извлачење путем жреба наручилац ће извршити јавно, у присуству понуђача, и то тако што ће називе понуђача исписати на одвојеним папирима, који су исте величине и боје, те ће све те папире ставити у провидну кутију одакле ће извући само један папир. Понуђачу чији назив буде на извученом папиру ће бити додељен уговор. Понуђачима који не присуствују овом поступку, наручилац ће доставити записник извлачења путем жреба.

VII ОБРАЗАЦ ПОНУДЕ

Понуда бр. _____ од Понуђача _____
од __. __. 2019. год., за резервисану јавну набавку, ЈНМВ бр. 18/19-М - ТЕЗГЕ И
МЕТАЛНА ГАЛАНТЕРИЈА ЗА ПИЈАЦЕ (Пијачне тезге затвореног типа и
кровни панели за тезге)

1) ОПШТИ ПОДАЦИ О ПОНУЂАЧУ

Назив понуђача:	
Адреса понуђача:	
Матични број понуђача:	
Порески идентификациони број понуђача (ПИБ):	
Име особе за контакт:	
Електронска адреса понуђача (е-маил):	
Телефон:	
Телефакс:	
Број рачуна понуђача и назив банке:	
Лице овлашћено за потписивање уговора:	

2) ПОНУДУ ПОДНОСИ:

А) САМОСТАЛНО
Б) СА ПОДИЗВОЂАЧЕМ
Ц) КАО ЗАЈЕДНИЧКУ ПОНУДУ

Напомена: заокружити начин подношења понуде и уписати податке о подизвођачу, уколико се понуда подноси са подизвођачем, односно податке о свим учесницима заједничке понуде, уколико понуду подноси група понуђача.

3) ПОДАЦИ О ПОДИЗВОЂАЧУ

1)	Назив подизвођача:	
	Адреса:	
	Матични број:	
	Порески идентификациони број:	
	Име особе за контакт:	
	Процент укупне вредности набавке који ће извршити подизвођач:	
	Део предмета набавке који ће извршити подизвођач:	
2)	Назив подизвођача:	
	Адреса:	
	Матични број:	
	Порески идентификациони број:	
	Име особе за контакт:	
	Процент укупне вредности набавке који ће извршити подизвођач:	
	Део предмета набавке који ће извршити подизвођач:	

Напомена:

Табелу „Подаци о подизвођачу“ попуњавају само они понуђачи који подносе понуду са подизвођачем, а уколико има већи број подизвођача од места предвиђених у табели, потребно је да се наведени образац копира у довољном броју примерака, да се попуни и достави за сваког подизвођача.

4) ПОДАЦИ О УЧЕСНИКУ У ЗАЈЕДНИЧКОЈ ПОНУДИ

1)	Назив учесника у заједничкој понуди:	
	Адреса:	
	Матични број:	
	Порески идентификациони број:	
	Име особе за контакт:	
2)	Назив учесника у заједничкој понуди:	
	Адреса:	
	Матични број:	
	Порески идентификациони број:	
	Име особе за контакт:	
3)	Назив учесника у заједничкој понуди:	
	Адреса:	
	Матични број:	
	Порески идентификациони број:	
	Име особе за контакт:	

Напомена:

Табелу „Подаци о учеснику у заједничкој понуди“ попуњавају само они понуђачи који подносе заједничку понуду, а уколико има већи број учесника у заједничкој понуди од места предвиђених у табели, потребно је да се наведени образац копира у довољном броју примерака, да се попуни и достави за сваког понуђача који је учесник у заједничкој понуди.

ОБРАЗАЦ ПОНУДЕ
за резервисану јавну набавку број 18/19-М
ТЕЗГЕ И МЕТАЛНА ГАЛАНТЕРИЈА ЗА ПИЈАЦЕ
(Пијачне тезге затвореног типа и кровни панели за тезге)

Понуда бр. _____ од Понуђача _____
од ____.____.2019. године, за резервисану јавну набавку ЈНМВ бр. 18/19-М, ТЕЗГЕ И
**МЕТАЛНА ГАЛАНТЕРИЈА ЗА ПИЈАЦЕ (Пијачне тезге затвореног типа и кровни
панели за тезге)**

Р.бр.	Назив добра	Количина (Комад)	Јединична цена по комаду (без ПДВ-а)	Укупна цена (укупна количина x јед. цена) (без ПДВ-а) 5(3x4)
1	2	3	4	
1	Пијачна тезга затвореног типа (димензије: 1000 x 2000 x 2400 mm)	22		
2	Кровни панел за тезге (сендвич панел тип 50 /ширине 1 м / дужине 6 м) исечен	28		
Укупна вредност понуде (збир колона: 1-Пијачна тезга затвореног типа и колоне 2-Кровни панел за тезге) без ПДВ-а				
Припадајући ПДВ				
Укупна вредност понуде са ПДВ-ом				

Цена је фиксна за време трајања уговора и не може се мењати.

Рок плаћања: Авансно 30% у року од 3 дана од дана закључења уговора, 70 % у року од 45 дана пријема исправног рачуна.

Начин плаћања: _____.

Рок испоруке добара: 35 дана од дана потписивања уговора.

Место испоруке: ЈКП Шумадија Крагујевац, ул. Индустријска бр.12, 34000 Крагујевац.

Гарантни период: 30 месеци од испоруке.

Важење понуде: 60 дана од дана отварања понуде.

Наручилац задржава право одступања од процењене количине предмета набавке као и право одређивања динамике испоруке предмета набавке.

Место: _____

Датум: _____

ПОТПИС (овлашћеног лица понуђача)

М.П

VIII МОДЕЛ УГОВОРА

У Г О В О Р

О ИСПОРУЦИ ТЕЗГИ И МЕТАЛНЕ ГАЛАНТЕРИЈЕ ЗА ПИЈАЦЕ

(Пијачне тезге затвореног типа и кровни панели за тезге)

Резервисана јавна набавка ЈНМВ бр. 18/19 - М

ЈКП Шумадија Крагујевац, ул. Индустриска бр.12; 34000 Крагујевац, Република Србија; МБ: 7337167; ПИБ: 101038983, текући рачун број: 160-7512-44 код Банса Intesa, кога заступа директор Немања Димитријевић, дипл.економиста (у даљем тексту: **Наручилац**)

и

" _____ " _____;
МБ: _____; ПИБ: _____; текући рачун број: _____
код _____, кога заступа _____,
(у даљем тексту: **Испоручилац**)

Основ уговора:

ЈНМВ бр. 18/19-М.

Број и датум Одлуке о додели уговора: _____ од ____ .04.2019. године.

Понуда изабраног понуђача бр. _____ од ____ . ____ .2019. године.

ПРЕДМЕТ УГОВОРА

Члан 1.

Предмет овог Уговора је испрука добара пијачних тезги затвореног типа, сагласно прописима и стандардима у комуналној делатности - ТЕЗГЕ И МЕТАЛНА ГАЛАНТЕРИЈА ЗА ПИЈАЦЕ (Пијачне тезге затвореног типа и кровни панели за тезге), а према конкурсној документацији Наручиоца, резервисана јавна набавка ЈНМВ бр. 18/19-М и прихваћеној понуди Испоручиоца бр. _____ од ____ . ____ .2019. године, која чини саставни део овог Уговора.

ВРЕДНОСТ УГОВОРА

Члан 2.

Вредност Уговора без ПДВ-а по предмету Уговора из Члана 1. овог Уговора
износи: _____ динара,

Словима: (_____);

Износ припадајућег ПДВ-а је _____ динара,

Словима: (_____);

Укупна вредност Уговора са ПДВ-ом износи: _____ динара,

Словима: (_____);

Цена је фиксна за време трајања Уговора и не може се мењати.

РОК ПЛАЋАЊА

Члан 3.

Наручилац ће платити Испоручиоцу вредност предметног добра путем _____ и то: аванс у износу од 30 % у року од 3 (три) дана од дана закључења уговора, 70 % у року од 45 (четрдесетпет) дана пријема исправног рачуна.

РОК И МЕСТО ИСПОРУКЕ

Члан 4.

Рок испоруке добара: 35 дана од дана потписивања уговора.

Место испоруке: ЈКП Шумадија Крагујевац, ул. Индустијска бр. 12, 34000

Крагујевац.

Наручилац задржава право одређивања количине и динамику испоруке предмета набавке према датој спецификацији у обрасцу понуде, као и евентуална одступања од истих.

БОЈА ИСПОРУЧЕНИХ ДОБАРА

Члан 5.

Након потписивања уговора, боја ће се накнадно дефинисати у зависности од места коришћења и уклапања са осталим тезгама које се налазе у објектима ЈКП Шумадија Крагујевац.

ПРИЈЕМ ДОБАРА И ОТКЛАЊАЊЕ НЕДОСТАКА

Члан 5.

Испоручилац и Наручилац ће након испоруке добара која су предмет овог Уговора потписати Записник о примопредаји.

Наручилац ће да именује лице за потписивање Записника о примопредаји.

У случају утврђених недостатака у количини и квалитету, а о констатованом стању сачињава се Записник о рекламацији који потписују представници уговорних страна.

У случају рекламације, Испоручилац је дужан да у року од 3 дана, од дана сачињавања Записника о рекламацији, испоручи недостајућа добра, односно да отклони утврђени недостатак у квалитету или количини или замени добро на коме је утврђен недостатак новим.

ГАРАНТНИ ПЕРИОД

Члан 6.

Гарантни период на испоручена добра је 30 месеци.

ФИНАНСИЈСКО ОБЕЗБЕЂЕЊЕ

Члан 7.

Уговорне стране су сагласне да приликом потписивања Уговора Испоручилац достави Наручиоцу:

- Бланко соло меницу регистровану у Регистру меница и овлашћења Народне банке Србије, потписану од стране лица овлашћеног за заступање Понуђача, са печатом Понуђача уз коју се доставља једнократно менично овлашћење, да се меница може попунити до 10% од динарске вредности уговора без ПДВ, за добро и квалитетно извршење предмета јавне набавке са роком важности најмање 30 дана дуже од истека уговореног рока.

Понуђач је, обавезан да уз меницу достави и копију картона депонованих потписа оверену на дан достављања менице, којом се доказује да је лице које потписује бланко соло меницу и менично овлашћење, овлашћено за потписивање и да нема ограничења за исто и оригинал или копију захтева за регистрацију меница.

- Бланко соло меницу за обезбеђење повраћаја авансног плаћања у висини од 30 % од вредности уговора без ПДВ-а, односно у износу од _____ динара; менично овлашћење са роком важења 30 дана дужим од дана уплате аванса са копијом депо картона банака, овереним ОП обрасцем и листингом са сајта НБС(не захтев за регистрацију) као доказом да је меница регистрована.

РАСКИД УГОВОРА

Члан 8.

Уговорне стране задржавају право да у случају непоштовања одредби овог Уговора једнострано раскину Уговор давањем писменог обавештења.

РЕШАВАЊЕ НЕСПОРАЗУМА

Члан 9.

Сви неспоразуми који настану из овог Уговора и поводом њега разматраће се споразумно.

У случају спора уговорне стране уговарају надлежност Привредног суда са седиштем у Крагујевцу.

ПРЕЛАЗНЕ И ЗАВРШНЕ ОДРЕДБЕ

Члан 10.

Свака од уговорних страна може писаним путем раскинути Уговор у случају када друга страна не испуњава или неблаговремено испуњава своје Уговором преузете обавезе.

Отказни рок износи 15 (петнаест) дана и почиње да тече од дана пријема обавештења о раскиду Уговора.

ТРАЈАЊЕ УГОВОРА

Члан 11.

Уговор се закључује до финансијског испуњења уговора, а највише на период од 12 месеци и ступа на снагу даном потписивања обе уговорене стране.

Овај Уговор сачињен је у 4 (четири) истоветна примерка, од којих свакој страни припада по 2 (два) примерка.

За Испоручиоца

За Наручиоца

Напомена: Модел Уговора Понуђач мора да попуни, потпише и овери печатом, чиме потврђује да се слаже са моделом Уговора.

IX ОБРАЗАЦ СТРУКТУРЕ ЦЕНЕ СА УПУТСТВОМ КАКО ДА СЕ ПОПУНИ

Понуда бр. _____ од Понуђача _____
од _____. 2019. године, за резервисану јавну набавку ЈНМВ бр. 18/19-М, ТЕЗГЕ И
МЕТАЛНА ГАЛАНТЕРИЈА ЗА ПИЈАЦЕ (Пијачне тезге затвореног типа и кровни
панели за тезге)

Р.бр.	Назив добра	Количина (Комад)	Јединична цена по комаду (без ПДВ-а)	Укупна цена (укупна количина x јед. цена) (без ПДВ-а) 5(3x4)
1	2	3	4	
1	Пијачна тезга затвореног типа (димензије: 1000 x 2000 x 2400 mm)	22		
2	Кровни панел за тезге (сендвич панел тип 50 /ширине 1 м / дужине 6 м) исечен	28		
Укупна вредност понуде (збир колона: 1-Пијачна тезга затвореног типа и колоне 2-Кровни панел за тезге) без ПДВ-а				
Припадајући ПДВ				
Укупна вредност понуде са ПДВ-ом				

Цена је фиксна за време трајања уговора и не може се мењати.

Рок плаћања: Рок плаћања: Авансно 30% у року од 3 дана од дана закључења уговора,
70 % у року од 45 дана пријема исправног рачуна.

Начин плаћања: _____.

Рок испоруке добара: 35 дана од дана потписивања уговора.

Место испоруке: ЈКП Шумадија Крагујевац, ул. Индустријска бр.12, 34000 Крагујевац.

Гарантни период: 30 месеци од испоруке.

Важење понуде: 60 дана од дана отварања понуде.

Наручилац задржава право одступања од процењене количине предмета набавке као и
право одређивања динамике испоруке предмета набавке.

Упутство за попуњавање обрасца структуре цене:

Понуђач треба да попуни образац структуре цене на следећи начин:

- у колону 4. уписати колико износи јединична цена по комаду без ПДВ-а.
- у колону 5. уписати колико износи укупна цена без ПДВ-а, односно - јединична цена по комаду (наведена у колони 4) помножена са количином (наведена у колони 3).

Место: _____

М.П.

Потпис овлашћеног лица

Датум: _____

X ОБРАЗАЦ ТРОШКОВА ПРИПРЕМЕ ПОНУДЕ
Резервисана јавна набавка бр. 18/19-М
ТЕЗГЕ И МЕТАЛНА ГАЛАНТЕРИЈА ЗА ПИЈАЦЕ
(Пијачне тезге затвореног типа и кровни панели за тезге)

У складу са чланом 88. став 1. Закона, понуђач _____, доставља укупан износ и структуру трошкова припремања понуде, како следи у табели:

ВРСТА ТРОШКА	ИЗНОС ТРОШКА У РСД
УКУПАН ИЗНОС ТРОШКОВА ПРИПРЕМАЊА ПОНУДЕ	

Трошкове припреме и подношења понуде сноси искључиво понуђач и не може тражити од наручиоца накнаду трошкова.

Ако је поступак јавне набавке обустављен из разлога који су на страни наручиоца, наручилац је дужан да понуђачу надокнади трошкове израде узорка или модела, ако су израђени у складу са техничким спецификацијама наручиоца и трошкове прибављања средства обезбеђења, под условом да је понуђач тражио накнаду тих трошкова у својој понуди.

Датум:

М.П.

Потпис понуђача

Напомена: _____

_____.

XI ОБРАЗАЦ ПУНОМОЋЈА

Подаци о понуђачу:

Назив предузећа:	
Адреса:	
Назив банке:	
Број текућег рачуна:	
Матични број предузећа:	
ПИБ предузећа:	
Телефон:	
Фах:	
E-mail:	
Особа за контакт:	

ПУНОМОЋЈЕ

за учешће у поступку јавног отварања понуда
резервисана јавна набавка бр. 18/19-М
ТЕЗГЕ И МЕТАЛНА ГАЛАНТЕРИЈА ЗА ПИЈАЦЕ
(Пијачне тезге затвореног типа и кровни панели за тезге)

Број пуномоћја _____ за _____
власника личне карте бр. _____ издате од _____
ЈМБГ _____, који се овлашћује да присуствује у поступку јавне
набавке добара – **ТЕЗГЕ И МЕТАЛНА ГАЛАНТЕРИЈА ЗА ПИЈАЦЕ (Пијачне тезге
затвореног типа и кровни панели за тезге), ЈНМВ бр. 18/19-М.** Овлашћени
представник има право заступања понуђача у свим елементима који су предвиђени у
поступку јавног отварања понуда, као што су упућивање примедби на садржај
записника и примедбе на процедуру отварања понуда. Представник је овлашћен за
потписивање записника и преузимање копије записника.

Место: _____

Потпис одговорног лица

Датум: _____

М. П.
